

REC 1001 C/A/I

МОДУЛЬ СБОРА ОБРЕЗКОВ



rev. 0022.2404.35

■ REC 1001 C/A/I

- Модуль сбора обрезков от свежих макаронных изделий, которые образуются на начальном и конечном этапах производства, при смене формата, при вырезке теста, предназначенного для заполнения начинкой и т.д.
- С автоматическим колонным подъемником для ванн на 95 литров (опционально)
- Однородный размер измельченных обрезков и легкость изготовления из них нового теста
- Открываемый измельчитель для быстрой и простой чистки

REC 1001 C/A/I

Специальный модуль для точно выполняемого сбора получаемых при изготовлении свежих макаронных изделий обрезков, которые образуются в ходе производства, при смене формата, при вырезке теста, предназначенного для заполнения начинкой и т.д. Это позволяет получать обрезки, из которых можно легко изготовить новое тесто хорошего качества.

Основные технические характеристики

- Новая система с барабаном, заставляющая обрезки проходить через отверстия (определенных диаметров)
- Загрузочная воронка для автоматической или ручной подачи свежего продукта
- В устройстве, находящемся в вершине гаммы, применяется вентилятор из нержавеющей стали большой толщины (для акустической изоляции). Блок легко открывается для облегчения чистки двигателя и лопастей благодаря осевым направляющим.
- Шнек, обеспечивающий постоянную дозировку обрезков в ванне
- Блок подъемник/опрокидыватель вагонеток, содержащих свежий продукт (опционально для модели E)
- Ванна-измельчитель с двойным валом примерно на 130 л
- Производительность (примерная): 300-500 кг/ч
- Применяется для частей средних и крупных размеров
- Подходит идеально для маленьких и больших бункеров-смесителей

Опциональные устройства:

- Набор труб, штуцеров, патрубков с большим радиусом изгиба и циклона отстаивания
- Отводные клапаны ручные или автоматические для множественной подачи
- Фотоэлемент уровня на ванне и соответствующая сигнализация отсутствия продукта
- Сочетается со звукоизолирующей кабиной



Однородный измельченный продукт



Система загрузки вагонеток



REC 1001 C/A/I



Система загрузки вагонеток

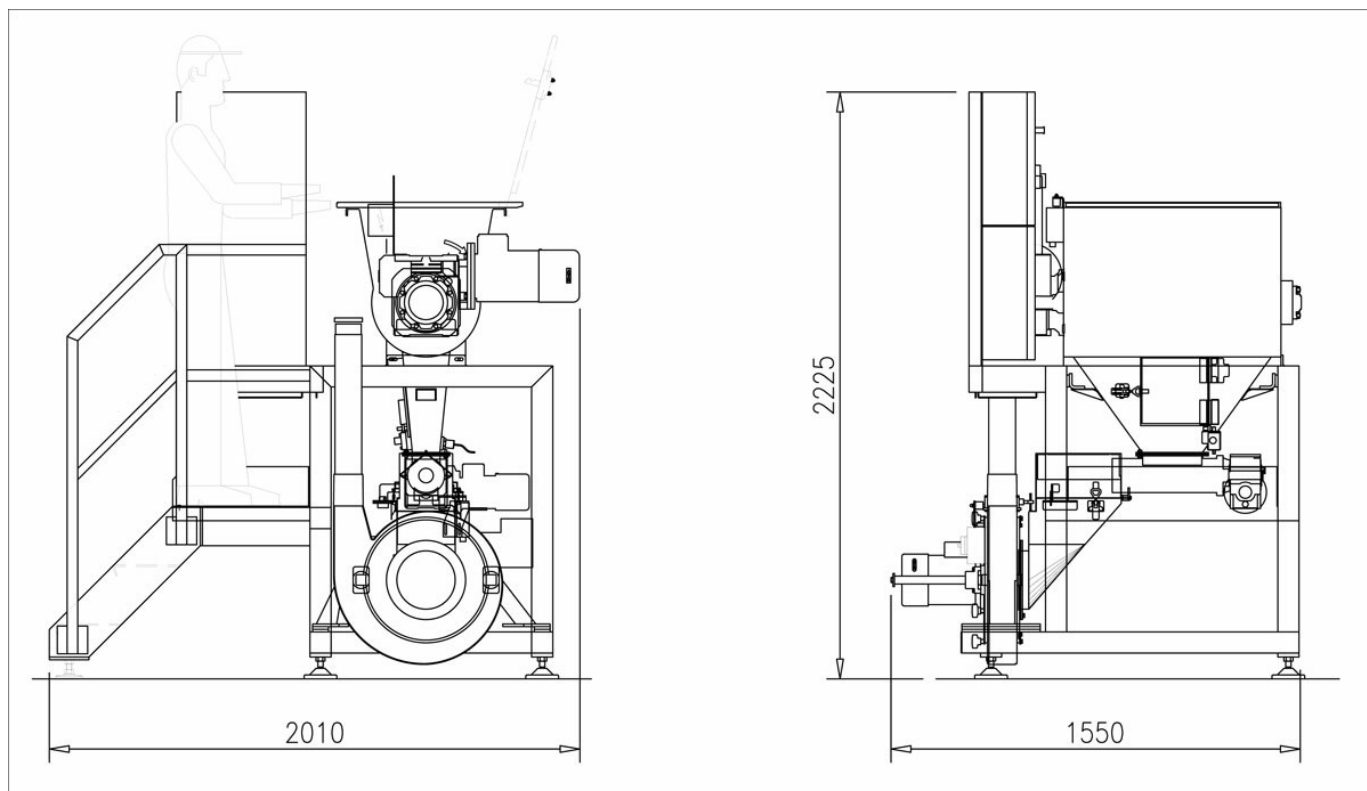

REC 1001 C/A/I С ПОДЪЕМНИКОМ

МОДЕЛЬ	МОЩНОСТЬ (кВт)	ДЛИНА ТРУБОПРОВОДА (м)	МАКСИМАЛЬНАЯ ПРОИЗВОДИТЕЛЬНОСТЬ ИЗМЕЛЬЧЕНИЯ (кг/ч)	РАЗМЕРЫ (LxPxH)
SE	11.5	20	300-500 (*)	2890X2650X3600
ME	15	28	300-500 (*)	2890X2650X3600
LE	22.5	40	300-500 (*)	2890X2650X3600

Размеры и технические данные являются необязательными. Компания Storci Spa оставляет за собой право изменять их без предварительного уведомления. ПРИМЕЧАНИЕ: Приведенные данные являются ориентировочными и не обязательными, поскольку зависят от продукта и от оборудования, на котором они будут установлены. (*) для продукции с не мокрой поверхностью и с максимальной влажностью 30%, распределенной однородно.

REC 1001 C/A/I

МОДЕЛЬ	МОЩНОСТЬ (кВт)	ДЛИНА ТРУБОПРОВОДА (м)	МАКСИМАЛЬНАЯ ПРОИЗВОДИТЕЛЬНОСТЬ ИЗМЕЛЬЧЕНИЯ (кг/ч)	РАЗМЕРЫ (LxPxH)
S	11.5	20	300-500 (*)	1550X2010X2225
M	15	28	300-500 (*)	1550X2010X2225
L	22.5	40	300-500 (*)	1550X2010X2225

Размеры и технические данные являются необязательными. Компания Storci Spa оставляет за собой право изменять их без предварительного уведомления. ПРИМЕЧАНИЕ: Приведенные данные являются ориентировочными и не обязательными, поскольку зависят от продукта и от оборудования, на котором они будут установлены. (*) для продукции с не мокрой поверхностью и с максимальной влажностью 30%, распределенной однородно.



facebook.com/storci.spa



youtube.com/user/StorciPastaMachinery



linkedin.com/company/storci-spa

Storci S.p.A.
via Lemignano, 6 - 43044 Collecchio (Parma)
телефон: +39 0521 543611 факс98: +39 0521 543621
www.storci.com.ru - sales-storci@storci.com

